

PLACO® HORQUILLA CUELGUE RAPIDA F530

Accesorios



UNE-EN 13964

Descripción del producto

Accesorio metálico de acero galvanizado fabricado mediante proceso de laminación en frío.

Manipulación

Se recomienda el uso de guantes con resistencia al corte Categoría 4.

Aplicación

Accesorio empleado para la suspensión de perfiles F-530. Se fija al perfil F-530 mediante giro, encajando la pieza en el interior de las alas del perfil.

Saint-Gobain Placo Ibérica, S.A.

Oficinas Centrales: Príncipe de Vergara, 132. 28002 Madrid
Atención al cliente: 902 253 550 / 902 296 226. www.placo.es



PLACO® HORQUILLA CUELGUE RAPIDA F530

Características	Valor
Normas	EN 13964, Techos suspendidos. Requisitos y métodos de ensayo.
Reacción al fuego	A1
Tipo de material	DX51D
Clase de revestimiento de protección contra la corrosión	Z100
Espesor del metal	0,9 mm
Tolerancia del espesor	± 0,05 mm
Rosca varilla	M6
Durabilidad	Clase B
Carga máxima de rotura	120,00 kg
Carga máxima de trabajo	40,00 kg

Acondicionamiento

100 Unidad/Caja

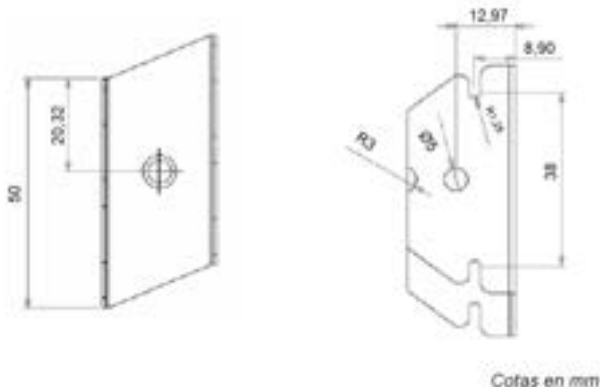

Almacenaje y conservación

No almacenar a la intemperie, mantener a cubierto y resguardado del sol y de la lluvia.

Condiciones de instalación

Consultar el Manual del Instalador Placo® y el Manual de Soluciones Constructiva en Placa de Yeso Laminado.

Saint-Gobain Placo Ibérica, S.A.

Oficinas Centrales: Príncipe de Vergara, 132. 28002 Madrid
Atención al cliente: 902 253 550 / 902 296 226. www.placo.es